

Bedienungsanleitung Ablufttrockner fürs Mehrfamilienhaus und das Gewerbe

Mode d'emploi pour les séchoirs à sortie d'air
dans les immeubles collectifs et l'usage industriel

Istruzioni per l'uso dell'asciugatrice
con scarico diretto dell'aria
per le case plurifamiliari e l'industria



SCHULTHESS

SPIRIT T 6690

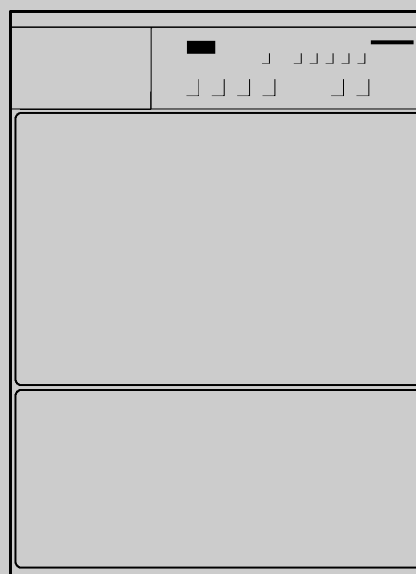

CE

Produkte-Nr. 6690.0
No. du produit
No. di prodotto

Instruktions-Nr. 631 401.B
No. d'instruction
No. d'istruzione

Liebe Kundin, lieber Kunde

Wir freuen uns, dass Sie sich für einen Schulthess-Wäschetrockner entschieden haben.

Ihr neuer Wäschetrockner entstand in mehrjähriger Entwicklungsarbeit. Höchste Qualitätsansprüche sowohl in der Entwicklung als auch in der Fertigung garantieren ihm eine lange Lebensdauer.

Seine Konzeption erfüllt alle heutigen und zukünftigen Anforderungen moderner Wäschepflege. Sie ermöglicht Ihnen eine vielfältige und individuelle Programmwahl.

Sparsamster Energieverbrauch und kurze Trocknungszeiten sichern Ihnen beim Betrieb Ihres Wäschetrockners höchste Wirtschaftlichkeit.

Bitte lesen Sie diese Bedienungsanleitung sorgfältig durch, um alle Möglichkeiten und Vorteile Ihres neuen Wäschetrockners nutzen zu können.

Beachten Sie zudem die Sicherheitshinweise auf Seite 4, sowie das beiliegende Garantie- und Kundendienstheft.

Wir wünschen Ihnen viel Freude an Ihrem neuen Schulthess-Gerät.

Ihre
Schulthess Maschinen AG

Chère cliente, cher client

Nous sommes fort heureux que vous vous soyez décidé pour un séchoir Schulthess.

Votre nouvelle acquisition est le fruit de plusieurs années d'efforts de développement. Des normes de qualité extrêmement rigoureuses en matière de mise au point comme de fabrication lui garantiront une longue durée de vie.

Sa conception répond à toutes les exigences actuelles et futures de l'entretien moderne du linge. Elle permet un choix varié et personnalisé entre ses programmes.

Sa sobriété en matière de consommation d'énergie et la brièveté de ses temps de séchage vous garantiront un fonctionnement particulièrement économique.

Nous vous prions de lire avec soin le présent mode d'emploi, afin que vous puissiez profiter de tous les avantages et possibilités de votre nouveau séchoir. Observez en outre les instructions de sécurité p. 14 et conservez avec soin le livret de garantie et d'après-vente ci-joint.

Nous vous souhaitons beaucoup de plaisir avec votre nouvelle machine Schulthess.

Cordialement
Schulthess Maschinen SA

Cara cliente, caro cliente

Siamo lieti che abbiate scelto un'asciugatrice Schulthess.

La vostra nuova asciugatrice è nata dopo molti anni di ricerche. Le alte esigenze di qualità richieste durante la fase di fabbricazione vi garantiscono un apparecchio di lunga durata.

La sua concezione soddisfa tutte le richieste odierne e future per un moderno trattamento della biancheria. Vi consente di selezionare i programmi in modo vario e personalizzato.

Il forte risparmio di energia e tempi di asciugatura più brevi vi garantiscono la massima economicità durante il funzionamento della vostra asciugatrice.

Vi preghiamo di leggere attentamente queste istruzioni per l'uso, per poter sfruttare tutte le possibilità ed i vantaggi che vi offre la vostra nuova asciugatrice. Osservate inoltre le istruzioni per la sicurezza a pagina 24 e conservate il libretto del Servizio Assistenza ed il certificato di garanzia.

Vi auguriamo di poter utilizzare con gioia la vostra nuova macchina Schulthess.

Vostra
Schulthess Maschinen SA

Indice

Da tenere sempre in considerazione

- ▶ Consigli per il riciclo dell'asciugatrice 24
 - ▷ Imballaggio dell'asciugatrice nuova 24
 - ▷ La vostra vecchia asciugatrice 24
 - ▶ Sicurezza ed avvertimenti 24
-

Ecco la vostra nuova asciugatrice

- ▶ Rispetto per l'ambiente e consigli per risparmiare 24
 - ▶ Descrizione dell'asciugatrice 25
 - ▶ Consigli per il bucato 26
 - ▷ Selezione dei capi 26
 - ▷ Consigli per l'asciugazione 26
-

Messa in funzione

- ▶ Preparazione 26
 - ▶ Apertura dell'obló 26
 - ▶ Inserimento della biancheria 26
 - ▶ Chiusura dell'obló 26
-

Come asciugare

- ▶ Tabella dei programmi 27
 - ▶ Asciugazione 28
 - ▷ Programmi elettronici 28
 - ▷ Programmi a tempo 28
 - ▷ Selezionare le funzioni supplementari 28
 - ▷ Finitura lana 28
 - ▷ Avvio del programma 28
 - ▷ Visualizzazioni durante lo svolgimento del programma 28
 - ▷ Cambiare il programma 28
 - ▷ Interruzione del programma 29
 - ▷ Aggiunta di biancheria 29
 - ▷ Fine programma 29
 - ▷ Togliere la biancheria 29
 - ▷ Spegner l'asciugatrice 29
 - ▶ Funzioni supplementari 29
 - ▷ Capi delicati 29
 - ▷ Preselezione dell'ora di avvio 29
 - ▷ Asciugatura delicata 29
 - ▷ Finitura lana 29
 - ▷ Ciclo veloce 29
-

Manutenzione / Cura / Pulizia

- ▶ Pulizia dell'apparecchio 29
 - ▷ Pulizia del filtro 30
 - ▷ Pulizia dei rilevatori d'umidità 30
-

Impostazione di base

- ▶ Dispositivo di sicurezza per i bambini 30
 - ▶ Grado d'asciugatura 30
 - ▶ Anti-sgualcitura 30
 - ▶ Segnale acustico 31
 - ▶ Tensione di alimentazione ridotta 31
-

Cash-Card

- ▶ Introduzione della cash-card 31
 - ▶ Ritiro della cash-card 31
 - ▶ Selezione del programma di asciugatura 31
 - ▶ Visualizzazioni durante lo svolgimento del programma 31
 - ▶ Fine del programma 31
 - ▶ Recupero 31
 - ▶ Visualizzazioni 31
-

Anomalie

- ▶ Come eliminare da soli piccole anomalie 31
 - ▶ Segnalazioni di guasto H, Er, F 32
-

Servizio assistenza

- ▶ No. di prodotto ed apparecchio 32
-

Abbonamento di garanzia

32

Inhaltsverzeichnis Deutsch

- ▶ Siehe Seite 3
-

Sommaire français

- ▶ Voir page 13
-

Consigli per il riciclo

Imballaggio dell'asciugatrice nuova

⚠ Smaltire il materiale d'imballaggio secondo le norme.

⚠ Il materiale d'imballaggio non è un giocattolo.

Attraverso il suo trattamento e recupero si risparmiano materie prime e si riduce il volume dei rifiuti. L'imballaggio può essere restituito al rivenditore o al fornitore.

Tutti i materiali d'imballaggio utilizzati sono compatibili con l'ambiente e riciclabili. Il cartone è costituito dall'80% al 100% da carta riciclata.

Le parti in legno non sono state trattate chimicamente.

I fogli sono in polietilene (PE), i nastri di fasciatura in polipropilene (PP) e le imbottiture, prive di CFC, sono in polistirolo espanso (PS). Questi materiali sono composti puri di idrocarburi e sono riciclabili.

La vostra vecchia asciugatrice

⚠ Rendere inutilizzabili gli apparecchi fuori uso.

Dopo aver sfilato la spina, o dopo che l'elettricista ha smontato il cavo d'allacciamento, tagliare e togliere il cavo di connessione. Distruggere o togliere la serratura dello sportello, per evitare che i bambini giocando rimangano imprigionati e possano rischiare la vita. Il vostro vecchio apparecchio contiene materiali preziosi, che devono essere inviati ad un centro di recupero. Assicuratevi che il vostro vecchio apparecchio venga smaltito secondo le norme. Chiedere alla propria amministrazione municipale l'indirizzo dei centri di raccolta o luoghi di recupero per lo smaltimento degli apparecchi fuori uso. Vi preghiamo di contribuire in questo modo ad uno smaltimento ecologico ed al recupero dei materiali.

Consigli per la sicurezza ed avvertimenti

Questo apparecchio soddisfa le norme per la sicurezza relative agli apparecchi elettrici.

Cosa fare prima della messa in funzione:

⚠ Leggere attentamente le istruzioni allegate, prima di mettere in funzione la vostra asciugatrice. Ci sono importanti informazioni relative all'installazione, all'uso ed alla sicurezza dell'apparecchio.

⚠ Le riparazioni devono essere eseguite esclusivamente da personale specializzato. Le riparazioni non idonee possono provocare gravi danni materiali e causare pericoli per l'utente.

⚠ Conservare con cura tutta la documentazione per altre persone che utilizzano l'asciugatrice o per eventuali proprietari futuri.

⚠ Installare l'apparecchio secondo le relative istruzioni.

⚠ Non collegare un apparecchio che presenti danni evidenti. In caso di dubbio, chiedere informazioni al Servizio Assistenza o al rivenditore.

Durante l'asciugatura fare attenzione a quanto segue:

⚠ Non lasciare i bambini in prossimità dell'apparecchio, senza controllarli.

⚠ Tenere gli animali domestici lontani dall'apparecchio.

⚠ L'apparecchio è concepito esclusivamente per l'asciugazione domestica di tessuti.

Fare attenzione a fine programma:

⚠ Non introdurre la mano nel cestello rotante.

Per la salvaguardia dell'asciugatrice:

⚠ Non salire sulla macchina.

⚠ Non sedersi, né sorreggersi, né appoggiarsi sull'oblò. (Pericolo di ribaltamento!)

Durante il trasporto fare attenzione a quanto segue:

⚠ Attenzione durante il trasporto dell'asciugatrice: pericolo di ferirsi! Non sollevare l'apparecchio facendo presa sulle parti sporgenti!

⚠ Non collegare l'allacciamento del tubo di scarico ad un camino al quale siano collegati una stufa a gas o a carbone, la cucina o un riscaldamento a gas. Il ritorno dei fumi comporta un pericolo di avvelenamento!

Rispetto per l'ambiente e consigli per risparmiare

Per risparmiare corrente, tempo e costi

► Il sistema d'asciugazione più economico e meno nocivo per l'ambiente è quello di caricare la quantità massima di biancheria consentita.

► Non superare la quantità massima di biancheria indicata (vedere la tabella dei programmi a pagina 27).

► Centrifugare i capi in lavatrice o in una centrifuga prima di asciugarli, per eliminare completamente l'acqua.

Maggiore è la velocità di centrifugazione, minori saranno i tempi di asciugatura e, di conseguenza, i consumi d'energia elettrica.

► Centrifugare anche i capi delicati.

► Durante il processo di asciugatura si deve provvedere ad una buona aerazione dell'ambiente (aprire la finestra o la porta).

► Pulire il filtro dopo ogni asciugazione.

Descrizione dell'asciugatrice

Pannello di comando ed indicatori

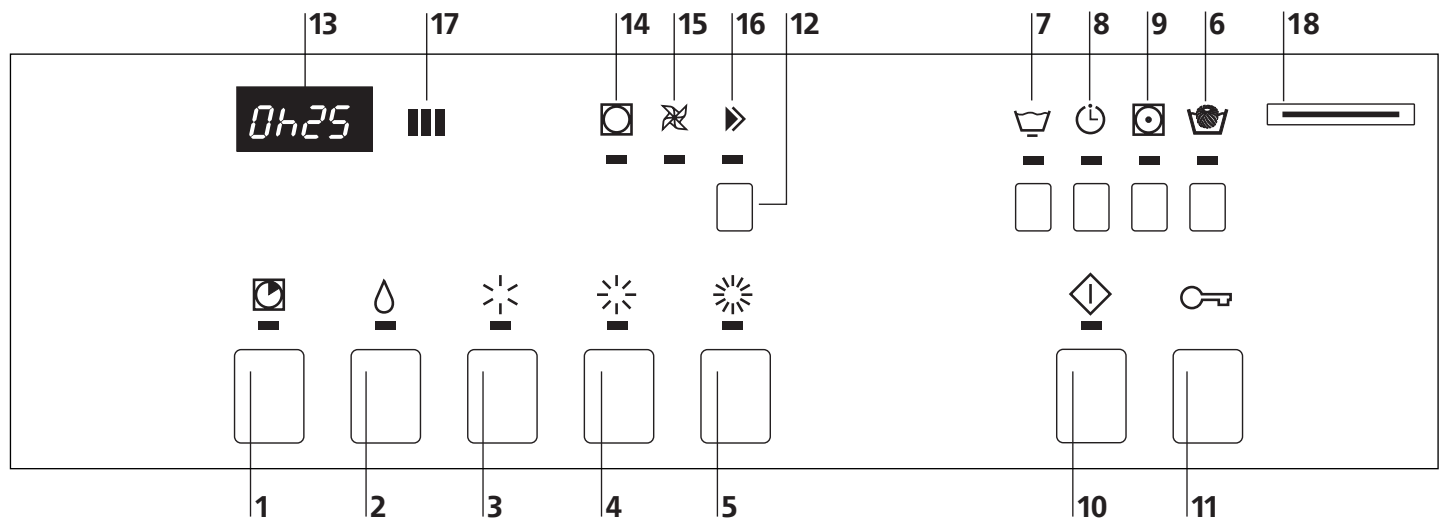

Programmi a tempo

- 1 Programma a tempo

Programmi elettronici

- 2 Biancheria da stirare con il ferro
- 3 Asciugatura leggera
- 4 Asciugatura normale
- 5 Asciugatura forte

Programmi speciali

- 6 Finitura lana

Funzioni supplementari

- 7 Capi delicati
- 8 Preselezione dell'ora di avvio
- 9 Asciugatura delicata
- 10 Avvio del programma
- 11 Apertura dello sportello di riempimento
- 12 Ciclo veloce

Indicatori

- 13 Display digitale
- 14 Fase del programma: Asciugatura
- 15 Fase del programma: Raffreddamento
- 16 Fine programma / Anti-sgualcitura

Interfaccia

- 17 Interfaccia Control System Schulthess (Interfaccia PC per assistenza clienti)
- 18 Fessura per l'introduzione della cash-card

Pannello di comando ed indicatori

Sportello di riempimento con filtro

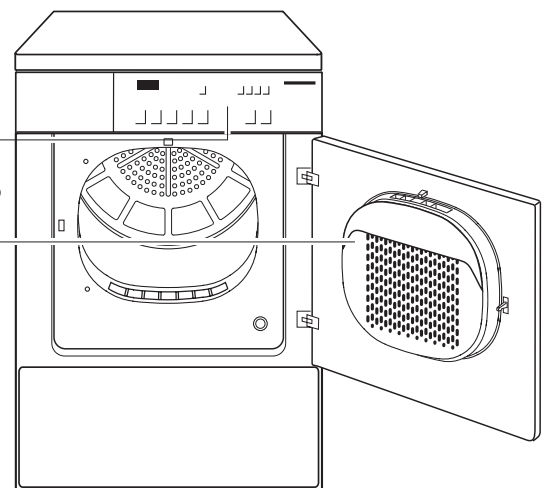



Consigli per il bucato

Selezione dei capi

 **Controllare i simboli di asciugatura sulle etichette dei tessuti.**

 Asciugazione a temperatura normale.

 Asciugazione a bassa temperatura.

 Non asciugare con l'asciugatrice.



 **Non utilizzare l'asciugatrice per i seguenti tessuti:**

- Lana o tessuti in misto lana (tranne con il programma Finition lana): pericolo d'infeltrimento!
- Tessuti sensibili (seta, tende sintetiche ecc.): formazione di pieghe!
- Biancheria troppo bagnata: spreco di energia!

► Per ottenere un'asciugazione uniforme, suddividere la biancheria per tipo di tessuto e per grado d'asciugazione desiderato.

Non superare la quantità massima di carico consentita, poiché il sovraccarico pregiudica i risultati dell'asciugazione e sgualcisce molto la biancheria.

Consigli per l'asciugazione

- Chiudere le cerniere lampo, i ganci e gli occhielli. Allacciare le cinture aperte, legare insieme i nastri dei grembiuli, ecc.
- Se possibile, togliere i capi delicati dall'asciugatrice ancora leggermente umidi (selezionare il grado di asciugatura leggero >1/2). In caso d'eccessiva asciugatura c'è il rischio che si sgualciscano.
- I capi da stirare non devono essere necessariamente stirati subito dopo l'asciugazione. È consigliabile sovrapporli o avvolgerli per un po' di tempo, affinché l'umidità residua si distribuisca uniformemente nella biancheria.
- I capi che risultassero ancora umidi al termine del ciclo d'asciugazione (carico misto cotonati) possono essere asciugati con un programma a tempo .
- I tessuti lavorati, ad es. i capi in maglia, potrebbero restringersi con l'asciugazione. Per questo tipo di tessuti non utilizzare il programma «Asciugatura forte» .

Messa in funzione

 Installare l'asciugatrice seguendo le relative istruzioni. Prima di mettere in funzione l'asciugatrice per la prima volta, pulire il cestello con un panno umido.

Preparazione

Controllare che:





- Il filtro per residui tessili sia in posizione e pulito (vedi «Pulizia / Manutenzione» alle pagine 29–30).
- La spina sia inserita o l'interruttore a parete acceso. L'asciugatrice è pronta ad entrare in funzione, se tutte le spie di controllo lampeggiano oppure sono spente. Nel caso che una spia rimanga continuamente accesa, procedere come segue:
- Premere il tasto «Ciclo veloce», finché non si accende la spia di controllo «Fine del programma». Attendere che la spia di controllo lampeggi, quindi premere il tasto «Sportello» (eventualmente estrarre la biancheria).

Apertura dell'obló

 ► Premere il tasto «Sportello».

- L'obló si apre.
- **Attenzione:** L'obló si apre, solamente se è inserita l'alimentazione di corrente principale. Se dovesse essere mancata la corrente prima dell'apertura dell'obló (ad esempio per mancanza di moneta), allora può essere aperto manualmente premendo all'altezza del bloccaggio dell'obló.
- La luce del cestello si accende al momento dell'apertura dello sportello.

Inserimento della biancheria

-  Prima di inserire la biancheria accertarsi che nel cestello non si trovino corpi estranei, né animali domestici che eventualmente si sono nascosti.
-  Utilizzare l'asciugatrice solo per i capi che sono stati lavati ad acqua.
-  Non asciugare nell'apparecchio capi che sono stati trattati precedentemente con prodotti smacchianti a base di solventi, quali ad es. smacchiatori o trielina (pericolo di esplosione)!
-  Non utilizzare l'asciugatrice per tessuti che contengono gommapiuma o che sono impregnati di lacca, acetone per unghie o sostanze simili (pericolo di incendio)!
- Inserire nel cestello i capi ben aperti, mischiando i capi grandi e piccoli.

Chiusura dell'obló













- Per chiudere l'obló, premerlo finché non si sente scattare chiaramente la serratura.
- Accertarsi che nel chiudere l'obló non vi rimangano impigliati dei capi.
-  Se lo sportello non è stato chiuso, un dispositivo di sicurezza impedisce la messa in funzione dell'apparecchio.

Tabella dei programmi

 Controllare sempre i simboli d'asciugatura sulle etichette dei tessuti.

Simbolo sull'etichetta	Quantità max. di bianch.	Tessuto/Tipo di biancheria	Grado d'asciugatura del programma	Tasti per la selezione del programma	Centrifugato in lavatrice alla velocità giri/min.	Consumo di corrente in kWh ca.	Durata in min. circa
	6,5 kg	Capi resistenti e colorati in cotone o lino ● Lenzuola, tovaglie, asciugamani T-Shirts, magliette polo, vestiti da lavoro ● T-Shirts, magliette polo, abiti, pantaloni, vestiti da lavoro, biancheria intima ● Asciugamani di spugna e non, canovacci per piatti, lenzuola, biancheria intima, calzini in cotone ● Accappatoi e lenzuola in spugna Mai biancheria intima e calze	Programma elettronico Stiratura con ferro		1400 1200 1000	2,4 2,6 2,9	38 42 46
	3,2 kg	Capi delicati (che non si strano) in tessuto sintetico e misto, cotone da non strirare, ad es. viscosa, cupro, modal, poliestere Per tessuti particolarmente sensibili alle temperature, ad es. poliacrilici, poliammide, elastan, acetato, premere il tasto «Asciugatura delicata»  ! ● Pantaloni, abiti, gonne, camicie ● Pantaloni, abiti, gonne, camicie, bluse, capi di corsetteria, fuseaux, capi di abbigliamento sportivo ad alto contenuto di fibre sintetiche ● Camicie da uomo, bluse, capi di abbigliamento sportivo, lenzuola, tovaglie, tute sportive ● Giacche a vento, coperte	Programma elettronico Stiratura con ferro Asciugatura leggera Asciugatura normale Asciugatura forte	 +  +  +  +	1000 800 1000 800 1000 800	1,0 1,1 1,2 1,4 1,4 1,6 1,7 1,9	20 24 23 27 32 36 40 44
	3,2 kg	Singoli capi di biancheria o tessuti preasciugati da finire di asciugare, con basso contenuto di umidità Per i tessuti particolarmente sensibili alle temperature premere il tasto «Asciugatura-delicata»  !	Programma a tempo 10 – 90 min				

I valori di consumo presentati sono indicativi e sono stati rilevati in condizioni di esercizio normali. Sono possibili scostamenti fino ad un limite del 10%. Negli apparecchi con potenza allacciata ridotta, i tempi dei programmi si prolungano.

Programmi elettronici

Il sistema di rilevamento elettronico, dotato di sensori precisi, controlla costantemente il grado d'asciugazione dei vostri capi e termina il programma automaticamente al momento in cui è stato raggiunto il grado d'asciugazione impostato.

Selezionare il programma per tessuti resistenti, colorati o delicati, seguendo la tabella dei programmi.

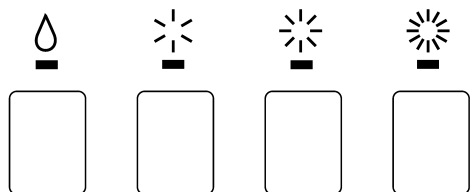

- ▶ Premere il tasto del programma.
- Si accende la spia luminosa del programma selezionato.
- ▶ Per i tessuti delicati selezionare la funzione supplementare «Capi delicati» .

Programmi a tempo



Per asciugare singoli capi di biancheria o per finire di asciugare tessuti già preasciugati con un basso contenuto di umidità. Il tempo d'asciugazione da impostare dipende dal tipo di biancheria, dalla quantità di biancheria e dal contenuto di umidità.

- ▶ Premere il tasto del programma.
- Si accende la spia luminosa «Programma a tempo» e viene indicato il tempo d'asciugatura minimo di 10 min.
- ▶ Selezionare il tempo d'asciugazione, fino ad un massimo di 90 min, premendo più volte il tasto.

Selezionare le funzioni supplementari

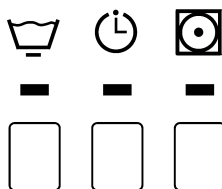

Dopo aver selezionato il programma, lampeggiano le spie luminose delle funzioni supplementari, che all'occorrenza possono essere inserite.

- ▶ Premere il tasto, oppure i tasti, delle funzioni desiderate. (Vedi funzioni supplementari a pagina 29).
- Si accende la spia luminosa della funzione selezionata, ovvero si accendono le spie luminose delle funzioni selezionate.

Finitura lana



Programma speciale per capi in lana lavabili in lavatrice oppure per tessuti in misto lana. Preparazione dei tessuti per l'asciugatura. La biancheria diventa più morbida, ma non completamente asciutta. Togliere la biancheria subito dopo la fine del programma e stenderla per asciugarla.

- ▶ Premere il tasto del programma.
- Si accende la spia luminosa del programma selezionato.
- La durata del programma ca. 4 min.

Avvio del programma



- ▶ Premere il tasto «Avvio».
- La spia luminosa si accende ed il programma parte automaticamente.



Nel caso sia inserito il dispositivo di sicurezza per i bambini:

- ▶ Tenere premuto il tasto «Ciclo veloce» ed azionare il tasto «Avvio».

Avvertenza

- ▶ Macchine con modulo cash-card, (vedi pagina 31).

Visualizzazioni durante lo svolgimento del programma

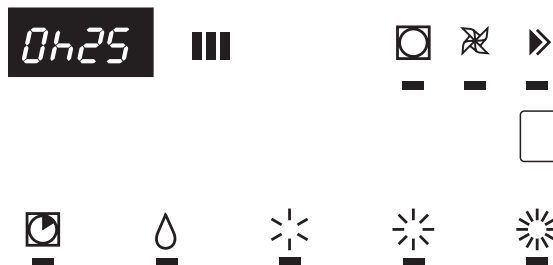

▶ Nei programmi elettronici il sistema di rilevamento elettronico controlla costantemente il grado d'umidità della biancheria.

- La fase attuale del programma viene indicata dalle spie luminose del grado d'asciugatura, che lampeggiano.
- Durante la fase di raffreddamento viene indicato il tempo rimanente.
- ▶ Nei programmi a tempo viene indicato il tempo che rimane prima della fine del programma.

Cambiare programma prima dell'avvio del programma

- ▶ Premere nuovamente il tasto del programma desiderato.
- Lampeggiano nuovamente tutte le spie di controllo delle funzioni supplementari che possono essere selezionate e tutte le impostazioni vengono cancellate.
- ▶ Ev. selezionare le funzioni supplementari.
- ▶ Avviare il programma.

Interruzione del programma

- ▶ Interrompere il programma premendo più volte il tasto «Ciclo veloce», finché non lampeggia la spia di controllo «Fine programma».

- ⚠ Nel caso sia inserito il dispositivo di sicurezza per i bambini:
 - ▶ Tenere premuto contemporaneamente il tasto «Avvio».
 - ▶ Selezionare nuovamente il programma.

Fine programma

La fine del programma viene indicata dal valore sul display 0h00 e dalla spia luminosa «Fine del programma/ Anti-piega» che lampeggia.

- Viene emesso un segnale acustico (solamente nel caso in cui è inserita l'apposita funzione di segnalazione.)
- ▶ Se la biancheria non viene rimossa, il tamburo continua a ruotare a brevi intervalli, in modo che la biancheria non si sgualcisca (30 minuti; nel caso sia stato preselezionato il tempo d'avvio: 8 ore).
Dopodiché la biancheria dovrebbe essere rimossa.

Togliere la biancheria

- ▶ Premere il tasto «Sportello».
 - Il tamburo viene illuminato.
 - ▶ Togliere la biancheria.
 - ▶ Pulire il filtro (pagina 30).
 - ▶ Chiudere lo sportello.

Spegnere l'asciugatrice

- ▶ Spegnere l'interruttore a parete.

Funzioni supplementari

Oltre ai diversi programmi d'asciugazione standard la vostra asciugatrice vi offre la possibilità di creare programmi personalizzati. Selezionando una o più funzioni supplementari potete impostare il vostro programma di asciugazione in base alle caratteristiche specifiche della vostra biancheria.

- ▶ Avete inoltre la possibilità di standardizzare la vostra asciugatrice alle vostre necessità personali, cambiando le impostazioni di base (vedi pagina 30).

Capi delicati

- ▶ Per capi delicati in tessuto sintetico, tessuti misti o cotone da non stirare.

Preselezione dell'ora d'avvio

- ▶ Premendo una o più volte il tasto «Preselezione dell'ora di avvio» si può impostare l'ora d'avvio in modo che l'asciugabiancheria entri in funzione entro le 20 ore successive. Questo consente, ad esempio, di sfruttare la tariffa ridotta per la corrente erogata durante la notte. L'inizio e la fine di un programma possono quindi essere adeguati alle proprie abitudini di vita.

Nel display digitale viene indicato il tempo impostato ed il tempo che rimane prima dell'avvio del programma, inoltre segnala che il tempo sta scorrendo. Dopo aver azionato il tasto «Avvio» il programma parte automaticamente.

Trascorso il tempo preselezionato il programma selezionato parte automaticamente all'ora voluta.

Avvertenza

- In caso d'interruzione di corrente rimane memorizzato il tempo attuale. Non viene tenuta in considerazione la durata dell'interruzione di corrente.

Cambiare il tempo preselezionato

Il tempo preselezionato può venire cambiato in qualsiasi momento, premendo più volte il tasto «Preselezione dell'ora di avvio».

Aggiungere la biancheria

Mentre scorre il tempo preselezionato, è possibile aggiungere della biancheria.

- ▶ Premere il tasto «Sportello».
 - ▶ Introdurre la biancheria.
 - ▶ Chiudere lo sportello.
- ▶ Premere il tasto «Avvio».

- ⚠ Nel caso sia inserito il dispositivo di sicurezza per i bambini:
 - ▶ Premere contemporaneamente il tasto «Ciclo veloce».

Asciugatura delicata

- ▶ Il tasto «Asciugatura delicata» deve essere premuto nel caso di tessuti particolarmente sensibili alle temperature, quali ad esempio le fibre acriliche. La temperatura viene ridotta ed il tempo d'asciugazione viene leggermente prolungato.

Finitura lana

- ▶ Per tessuti in lana (lavabili in lavatrice). La biancheria diventa più morbida, ma non completamente asciutta. Togliere la biancheria subito dopo la fine del programma e stenderla per asciugarla.

Ciclo veloce

- ▶ Il programma può essere ridotto o interrotto, premendo il tasto «Ciclo veloce». (Vedi «Cambiamento/Interruzione del programma» a pagina 29).

Manutenzione / Cura / Pulizia

Pulizia dell'apparecchio

- ⚠ Prima di pulire l'apparecchio o eseguire lavori di manutenzione, accertarsi che la corrente sia disinserita.
- ⚠ Non spruzzare mai acqua sull'apparecchio.
- ⚠ Non utilizzare solventi! Queste sostanze potrebbero danneggiare alcuni componenti dell'asciugatrice; sviluppano vapori tossici e possono provocare un'esplosione!
- Pulire la parte esterna ed i comandi dell'asciugatrice semplicemente con acqua saponata o con un normale detergente in commercio che non contenga solventi o che non sia abrasivo.

Pulizia del filtro

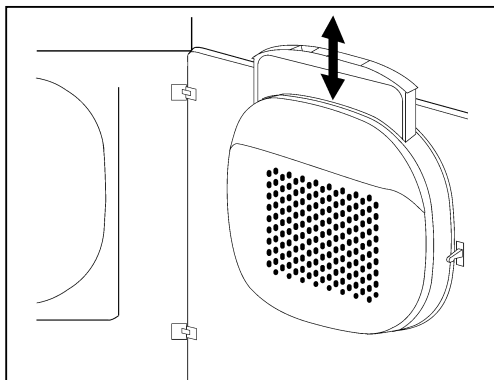

Utilizzando i capi di biancheria, si vengono a creare dei filamenti, che durante l'asciugazione si staccano e vanno a depositarsi nel filtro che si trova sul lato interno dello sportello. Quindi il filtro deve essere pulito dopo ogni ciclo d'asciugazione.

1. Premere il tasto «Sportello».
2. Estrarre il filtro.
3. Passare la mano sul filtro e rimuovere in questo modo i filamenti di tessuto. Può accadere che un filtro, presumibilmente pulito in modo corretto, possa diventare impermeabile a causa di un fine sedimento invisibile depositatosi nella mascherina del filtro. Tenere il filtro con una superficie rivolta verso l'alto e versarvi sopra dell'acqua. Se non lascia passare l'acqua, il filtro deve essere pulito con una spazzola sotto l'acqua corrente.

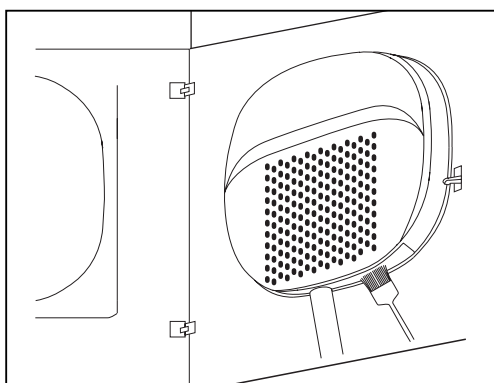

- 3.1 Di tanto in tanto è necessario pulire anche il supporto del filtro. A questo proposito utilizzare un'aspirapolvere o un pennello per spolverare.
- 3.2 Introdurre il tubo dell'aspirapolvere o il pennello per spolverare nell'apertura del filtro per i filamenti di tessuto e rimuovere interamente i filamenti residui.
4. Rimontare il filtro in modo corretto.
5. Chiudere lo sportello.

Pulizia dei rilevatori d'umidità

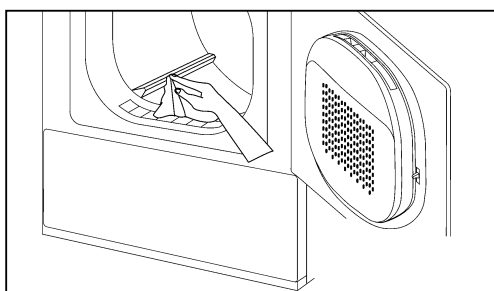

Dopo un uso prolungato è possibile che si formino leggeri residui di calcare o di ammorbidente dei tessuti sui rilevatori d'umidità che si trovano sui trascinatori e sulla parte interna del tamburo.



Svuotare l'asciugatrice in caso di gelo o prima del trasporto.

Impostazioni di base

La macchina ha un'impostazione di base di fabbrica. Per adeguare la macchina alle proprie esigenze individuali, le impostazioni possono essere modificate, al momento della messa in funzione o anche dopo, con le funzioni descritte qui di seguito.

Le impostazioni di base possono unicamente essere modificate quando la macchina non sta svolgendo un programma e quando lo sportello di riempimento è chiuso.

Per modificare un'impostazione di base, mantenere premuto(i) il(i) tasto(i) del programma e premere quindi il tasto «Ciclo veloce». Le relative funzioni vengono visualizzate sul display digitale. Mantenendo premuto(i) il(i) tasto(i) del programma e premendo ripetutamente il tasto «Ciclo veloce» si può modificare l'ultima cifra visualizzata.

Esempio

EO-0

Funzione disinserita

EO-1

Funzione inserita

Dispositivo di sicurezza per i bambini (di fabbrica EO-0)



Il dispositivo di sicurezza per i bambini serve ad evitare che i bambini facciano partire per caso il programma, oppure lo cambino o lo cancellino.

► Uso dell'apparecchio, quando è inserito il dispositivo di sicurezza per i bambini. Avvio del programma:

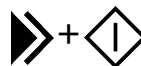

Tenere premuto il tasto «Ciclo veloce» ed azionare il tasto «Avvio» assieme.

Grado d'asciugatura (di fabbrica E1-0)



Se è inserita questa funzione, il grado d'asciugatura dei programmi elettronici viene leggermente aumentato e la biancheria risulta un po' più asciutta.

Anti-sgualcitura (di fabbrica E2-1)

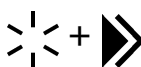

Attivando questa funzione, alla fine del programma inizia una fase per la protezione antipieghe della durata di 60 minuti.

Segnale acustico (di fabbrica E3-1)

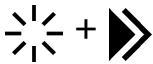

Se è inserito il dispositivo di segnalazione acustica, alla fine del programma viene emesso un segnale acustico ad intervalli regolari. Cambiare il tono del volume:

Livello 0	Spento	E3-0
Livello 1	Impostazione di fabbrica	E3-1
Livello 2	+	E3-2
Livello 3	++	E3-3

Tensione di alimentazione ridotta (di fabbrica E4-0)

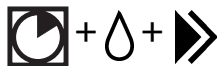

Se si riduce la tensione di alimentazione, la durata del programma si prolunga in modo corrispondente.

E4-0 = 400 V 3 N ~ 5,3 kW / 10 AR
E4-1 = 230 V 2 N ~ 3,8 kW / 10 AR

Cash-card

Introduzione della cash-card

Introdurre la cash-card con il simbolo ▲ rivolto verso l'alto. Sul display appaiono, l'uno dopo l'altro, l'importo memorizzato sulla cash-card, l'acconto che viene detratto e il nuovo saldo. L'eventuale importo rimanente nell'apparecchio viene conteggiato.

Se l'importo disponibile sulla cash-card non è sufficiente per l'asciugatura, risuona un segnale acustico e sul display appare l'importo mancante. Si può quindi compensare la differenza con una seconda cash-card.

Ritiro della cash-card

Una volta ritirata la cash-card, sul display appare il simbolo -P-. La macchina è pronta ad entrare in esercizio. Se non si ritira la cash-card, risuona un segnale acustico.

Selezione del programma di asciugatura

(vedi pagina 28)

- ▶ Selezione del programma
- ▶ Selezione delle funzioni supplementari
- ▶ Avvio del programma

Visualizzazioni durante lo svolgimento del programma

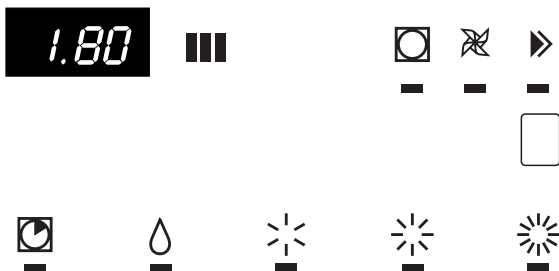

▶ Nei programmi elettronici il sistema di rilevamento elettronico controlla costantemente il grado di umidità della biancheria.

● La fase attuale del programma viene indicata dal lampeggiamento delle spie luminose preposte al controllo del grado di asciugatura.

● Durante la fase di raffreddamento vengono indicati alternativamente il tempo e l'importo rimanente.

▶ Nei programmi a tempo vengono indicati alternativamente il tempo e l'importo rimanente prima della fine del programma.

Fine del programma

Quando il programma è terminato, l'importo rimanente viene memorizzato nell'apparecchio a favore della relativa cash-card e conteggiato in occasione del processo di asciugatura successivo. La fine del programma viene indicata dal valore sul display 0h00 e dal lampeggiare della spia «Fine del programma».

Recupero



Il recupero sulla cash-card dell'importo rimanente si fa di preferenza alla fine della giornata di bucato.

▶ Introdurre la carta. Sul display appare l'importo memorizzato sulla cash-card.

▶ Avviare il recupero premendo il tasto «Ciclo veloce». Sul display appaiono, l'uno dopo l'altro, l'indicazione -rrr-, l'importo rimanente che viene accreditato e il nuovo saldo della cash-card.

▶ Ritirare la cash-card.



Si può unicamente effettuare un recupero sulla cash-card dalla quale l'importo è stato originariamente detratto.



Nel caso sia inserito il dispositivo di sicurezza per bambini: ▶ tenere contemporaneamente premuto il tasto «Asciugatura forte»

Visualizzazioni

-0- La macchina è pronta per l'introduzione di una cash-card

-P- La macchina è pronta ad entrare in esercizio, l'acconto è registrato.

-rrr- Recupero dell'importo rimanente.

CASH Richiesta di introduzione della cash-card.

Anomalie



Riparazioni, modifiche o interventi su apparecchi elettrici devono essere eseguiti esclusivamente da personale specializzato. Le riparazioni non idonee possono provocare gravi danni materiali e causare pericoli per l'utente.



Per le riparazioni devono essere utilizzati solamente ricambi originali.

Come eliminare da soli piccole anomalie

La macchina non entra in funzione dopo aver premuto un tasto del programma:

▶ Controllare che l'interruttore a parete sia acceso e la spina sia inserita.

▶ Controllare che tutti i fusibili siano intatti oppure che sia scattato il salvavita.

L'apparecchio non entra in funzione:

▶ Non è stato premuto il tasto «Avvio».

▶ È impostata un'ora d'avvio. Parte solamente dopo che è trascorso il tempo d'avvio selezionato.

Il grado d'asciugazione desiderato non è stato raggiunto o il tempo d'asciugazione è troppo lungo.

- ▶ Pulire i rilevatori d'umidità sui trascinatori del cestello (vedi pagina 30).
- ▶ Interruzione di corrente (Accertarsi che non ci sia stata un'interruzione da parte dell'Azienda elettrica).

La biancheria non si asciuga nonostante sia stato impostato il massimo grado di asciugatura.

- ▶ Il cestello è sovraccarico.
- ▶ La biancheria non è stata centrifugata a sufficienza.
- ▶ Il filtro nello sportello è otturato da filamenti di tessuto (pulire il filtro).
- ▶ L'aerazione dell'ambiente non è sufficiente (Aprire la porta o la finestra).
- ▶ Controllare che il tubo di scarico nelle condutture dell'abitazione non sia otturato.
- ▶ Controllare che le lunghezze e le sezioni delle tubazioni consentite corrispondano alle istruzioni per l'installazione.

L'illuminazione del cestello non funziona.

- ▶ La lampadina è guasta. Per motivi di sicurezza la lampadina deve essere sostituita soltanto dal Servizio Assistenza o da un tecnico.

Consistente aumento d'umidità nell'ambiente

- ▶ L'ambiente non è aerato sufficientemente. Provvedere ad una sufficiente aerazione dell'ambiente.

L'obló è bloccato:

- ▶ Se dovesse essere mancata la corrente prima dell'apertura dell'obló (ad esempio per mancanza di moneta), allora può essere aperto manualmente premendo all'altezza del bloccaggio dell'obló.

Segnalazioni di guasto H

Nel caso vengano segnalate le seguenti anomalie, il programma può essere fatto ripartire, premendo il tasto «Avvio», dopo aver eliminato l'anomalia.

H-00 Dispositivo di sicurezza per i bambini

- ▶ Tenere premuto il tasto «Ciclo veloce» ed azionare il tasto «Avvio».

H-03 Apertura della porta

- ▶ Premere lo sportello finché la chiusura non si inserisce correttamente.

H-04 Ostruzione aria

- ▶ Il programma è stato interrotto e viene emesso un segnale acustico.
- ▶ Pulire il filtro (vedi pagina 34).
- ▶ Controllare che il tubo di scarico nelle condutture dell'abitazione non sia otturato.

Segnalazioni di guasto Er

Le segnalazioni di guasto seguenti si riferiscono all'uso della cash-card.

Er.01 Carta introdotta sul lato sbagliato

- ▶ Introdurre la cash-card con il simbolo  rivolto verso l'alto.

Er.05 Cash-card non ritirata

- ▶ Ritirare la cash-card.

Er.10 Cash-card vuota

- ▶ Utilizzare una cash-card carica.

Er.14 Importo insufficiente sulla seconda cash-card

- ▶ L'importo memorizzato sulla seconda cash-card non basta per il processo di asciugatura.

Er.20 Cash-card non valida

- ▶ La cash-card utilizzata non è valida. Informare l'addetto competente.

Er.51 Cash-card ritirata troppo presto

- ▶ Aspettare 5 secondi finché l'accredito è registrato e compare il nuovo saldo.

Er.02 } Cash-card programmata in modo sbagliato o difettosa
Er.03 } ▶ Informare l'addetto competente.
Er.15 }
Er.30 }

Se l'apparecchio segnala un messaggio di guasto F – – :

- ▶ Interrompere il programma con il tasto «Ciclo veloce» e selezionare un nuovo programma.

Se la segnalazione di guasto viene ripetuta:

- ▶ Interrompere per circa 1 minuto l'alimentazione di corrente e poi reinserirla. (Sfilare la spina o spegnere l'interruttore a parete).
- L'apparecchio è nuovamente pronto ad entrare in funzione, se le spie luminose dei programmi lampeggiano.
- ▶ Selezionare un nuovo programma.

Se viene ancora indicata la segnalazione di guasto:

- ▶ Annotarsi il tipo di segnalazione di guasto.
- ▶ Sfilare la spina o spegnere l'interruttore a parete.
- ▶ Avvisare il Servizio Assistenza.

Servizio assistenza

Prima di rivolgervi al Servizio Assistenza, verificate se potete eliminare da soli l'anomalia. (Vedi «Eliminare da soli piccole anomalie» a pagina 31).

In caso di consulenza, anche durante il periodo di garanzia, vi saranno addebitati i costi per l'intervento di un tecnico.



Nel caso non siate in grado di eliminare da soli il guasto, sfilare la spina o spegnere l'interruttore a parete e rivolgersi al Servizio Assistenza.

Comporre il numero della sede centrale del Servizio Assistenza (vedi retro della busta). Sarete collegati automaticamente con la filiale del Servizio Assistenza competente per la vostra zona.

Vi preghiamo di indicare al Servizio Assistenza il numero di prodotto ed il numero dell'apparecchio. Troverete questi dati sulla targa di identificazione situata all'interno dello sportello. Segnare qui i numeri del vostro asciugabiancheria.

No. di prodotto _____

No. di apparecchio _____

Abbonamento di garanzia

Trascorso il normale periodo di garanzia di 1 anno, questo può essere prolungato a scelta con un abbonamento di garanzia. Siamo lieti di spedirvi la relativa documentazione. Conservare il libretto del Servizio Assistenza ed il certificato di garanzia allegati.

Kundendienst

Zentrale Kundendienst-Nummern für die Schweiz

Tel. 0844 888 222

Fax 0844 888 223

Service après-vente

Numéros centralisés du service après-vente pour la Suisse

Tél. 0844 888 222

Fax 0844 888 223

Servizio assistenza

Numeri della sede centrale del Servizio Assistenza per la Svizzera

Tel. 0844 888 222

Fax 0844 888 223



Schulthess Maschinen AG/SA

Postfach/Case postale/Casella postale

CH-8633 Wolfhausen

Tel. 055 · 253 51 11

Fax 055 · 253 54 70

<http://www.schulthess.ch>

Schulthess Maschinen GmbH

Hetzendorferstrasse 191

A-1130 Wien

Tel. 01 · 803 98 00-20

Fax 01 · 803 98 00-30